

# Baureihe GMPD

## Motortyp 405061

Technische Daten			
Nennspannung	$U_N$	[Volt]	12
Leerlaufdrehzahl	$n_0$	[min <sup>-1</sup> ]	21
Nenn Drehmoment	$M_N$	[Nm]	2,00
Einschaltdauer		%	10
Ein		[min]	
Anlaufmoment	$M_A$	[Nm]	19,50
Getriebeübersetzung			210:1
Ankerwiderstand	2Lamellen	R	mOhm
	4Lamellen	R	mOhm
Zahnradwerkstoff			Kunststoff
Hall IC			X
Impulse/Umdrehung Antriebswelle			210
Ausgangskanäle			2
Bemerkung			Kunststoff-Getriebegehäuse
Schutzart			IP40
Gewicht		[kg]	0,440

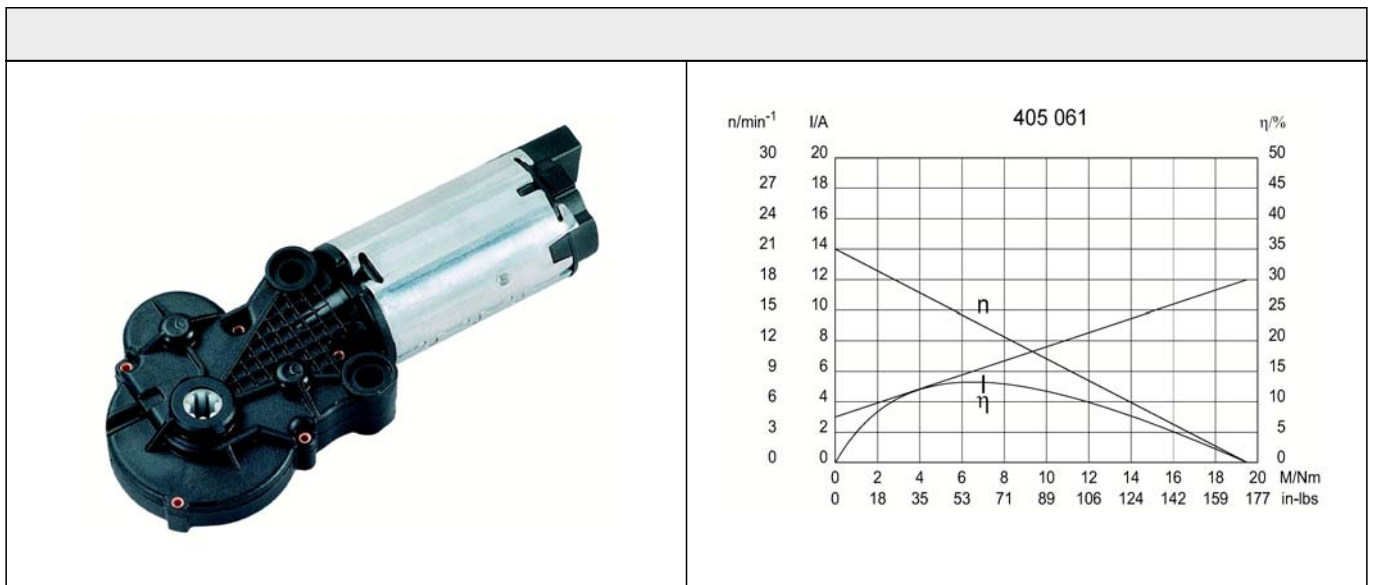
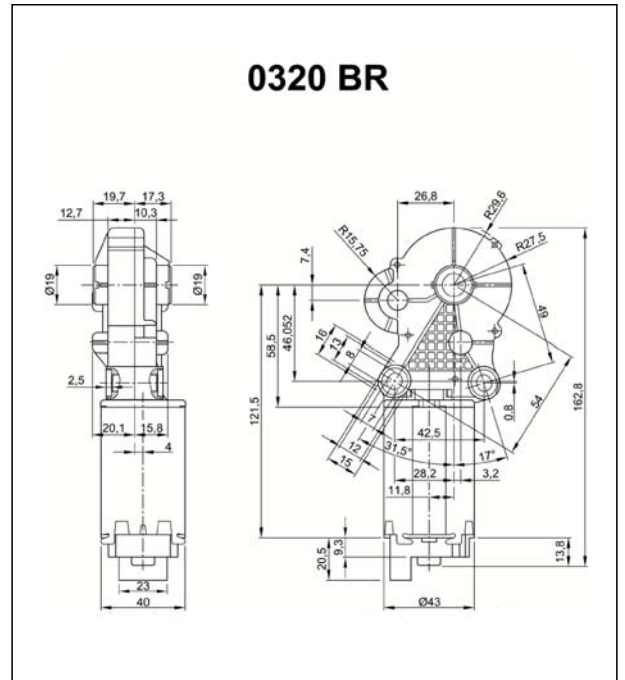

# Baureihe GMPD

Motortyp 405061

## Hallgeber S405061

