

# GAMMA

Mehr für's Geld.

# BERNAL®

T O R A N T R I E B E



- + Ausgezeichnetes Preis-Wert-Verhältnis
- + Besonders hochwertige mechanische Ausführung
- + TÜV-geprüfte Sicherheit
- + Sehr einfache Inbetriebnahme
- + Inklusive Softlauf und vollwertiger Aussennotentriegelung

Consumer Line

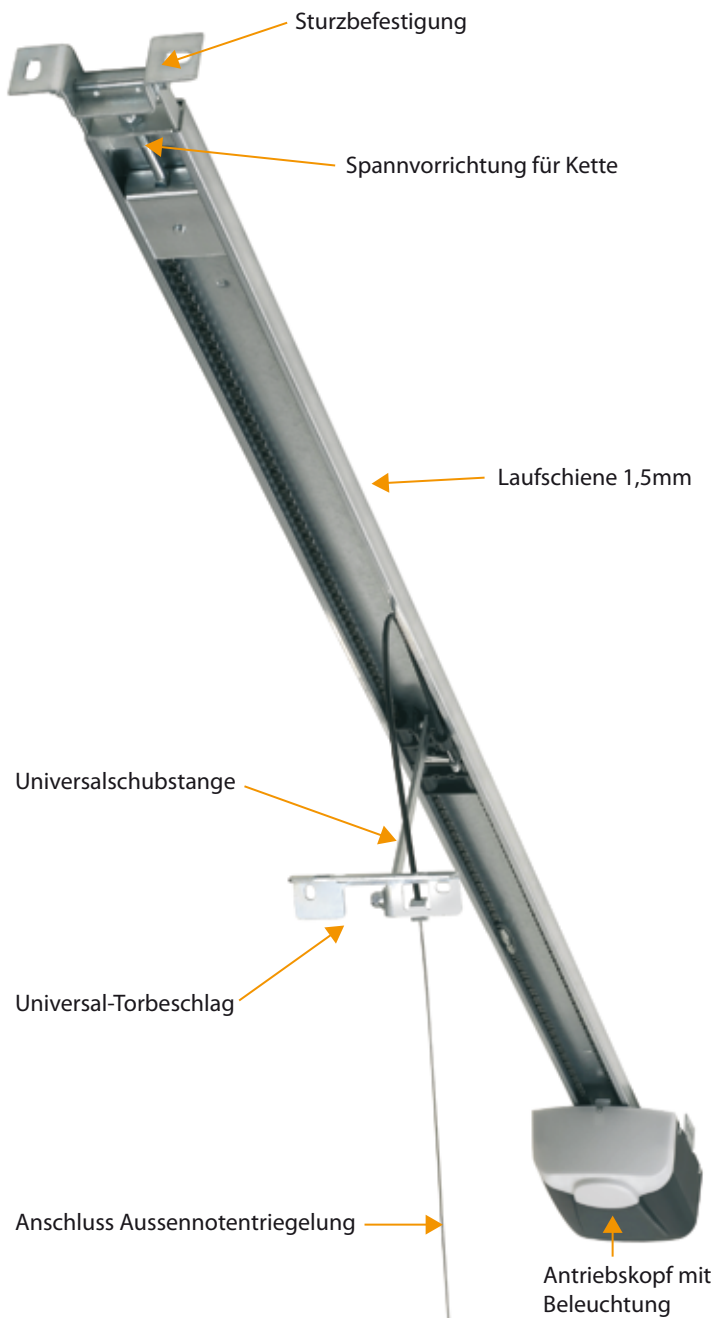

## Die Steuerung



- > automatische Kraftlernung
- > elektronische Laufwegerfassung
- > Softlauf
- > integrierte Beleuchtung 24V/10W
- > Sicherheitsfunk in 433.92 MHz
- > TÜV-geprüfte Sicherheit
- > digitale Menüsteuerung
- > Lichtschrankenanschluss

Einfache Programmierung durch besonders einfaches Menü!

## TECHNISCHE DATEN:

### GAMMA 600    GAMMA 800

Spannung:	230V/AC	
Schubkraft:	500N	800N
max. Torgewicht:	65kg	85kg
max. Torbreite:	400cm	500cm
max. Torfläche:	10,0m <sup>2</sup>	12,0m <sup>2</sup>
max. Laufweg:	2,5m	
max. Geschwindigkeit:	12cm/sec.	
Gewicht:	ca. 15kg	

## LIEFERUMFANG:

Antrieb im Kit-Karton mit Schiene 3x1,0m  
 Standard-Montagesatz  
 Standard-Torbeschlag  
 vollwertige Aussennotentriegelung  
 1 Handsender 4-Kanal

## Das System

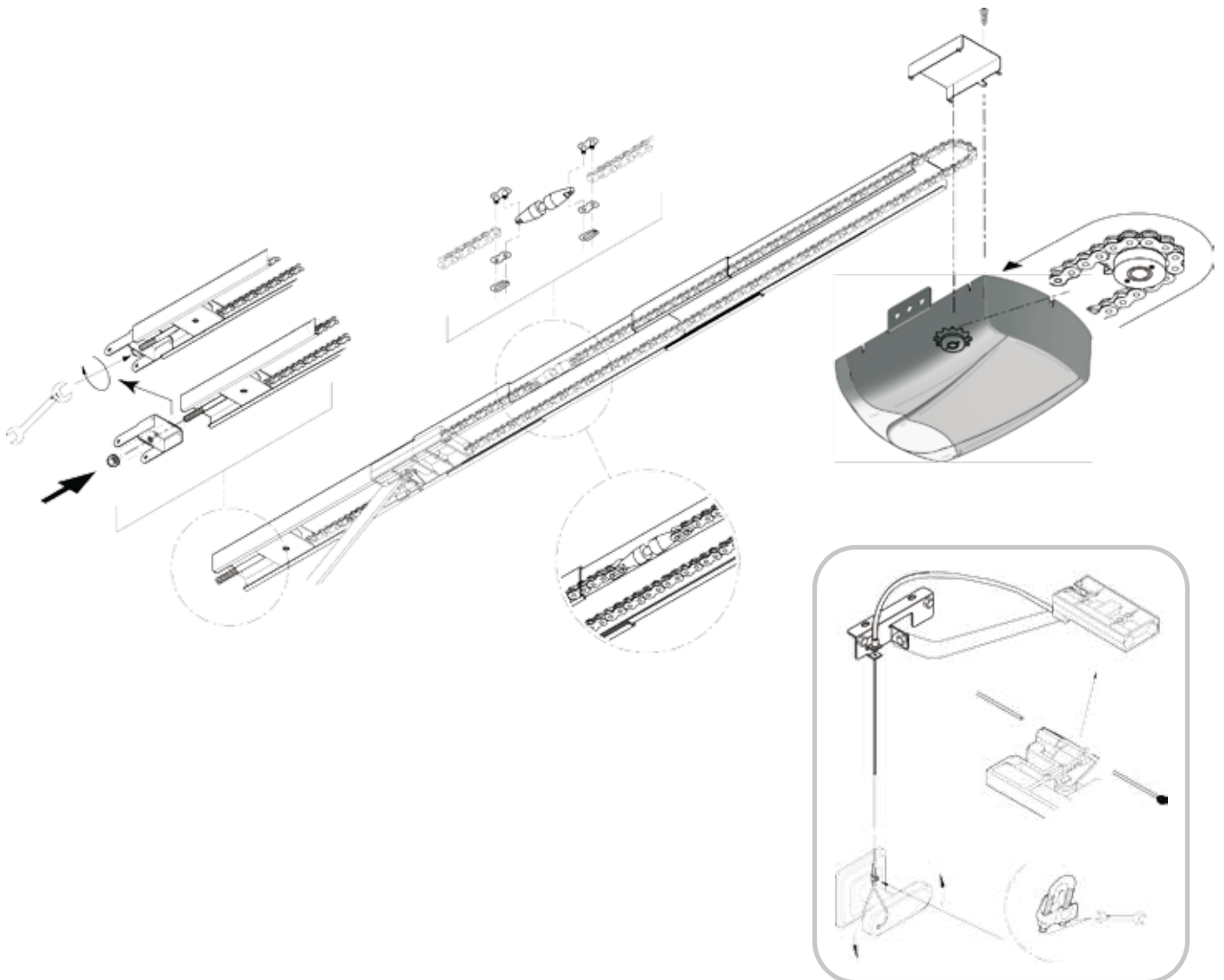

Stabile Metallkomponenten



Integrierte Beleuchtung, integrierter Sicherheitsfunk

